

- Ausgerichtete Stapel dank Allseitenzentrierung
- Flexibler Formatbereich
- Bündelung aller bedruckten Papierqualitäten möglich
- Kantenschonendes Banderolieren
- *Aligned stacks due to all side centering*
- *Variable format range*
- *Bundling of all paper qualities possible*
- *Edge protection banding*

US-2000 TRS

ULTRASONIC
TECHNOLOGY 



Einfachnutzen / one-up



Zweifachnutzen / two-up

Die US-2000 TRS Banderoliermaschine übernimmt die Produktstapel vom Förderband (Einzel- oder Doppelnutzen) und transportiert sie an den Produktheanschlag. Vor dem Banderolieren werden die Stapel an allen vier Seiten ausgerichtet.

The US-2000 TRS banding machine transfers the product-stacks from the conveyor (one- or two-up) and pushes the stacks till the product stopper. Before banding, the stacks will be centred on all 4 sides.

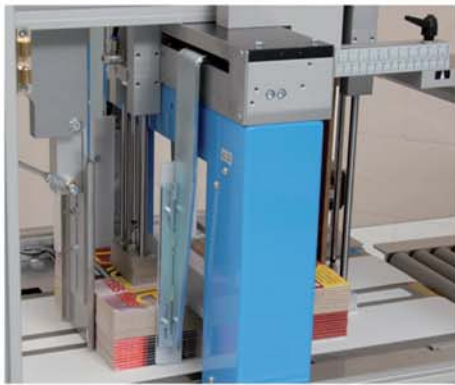
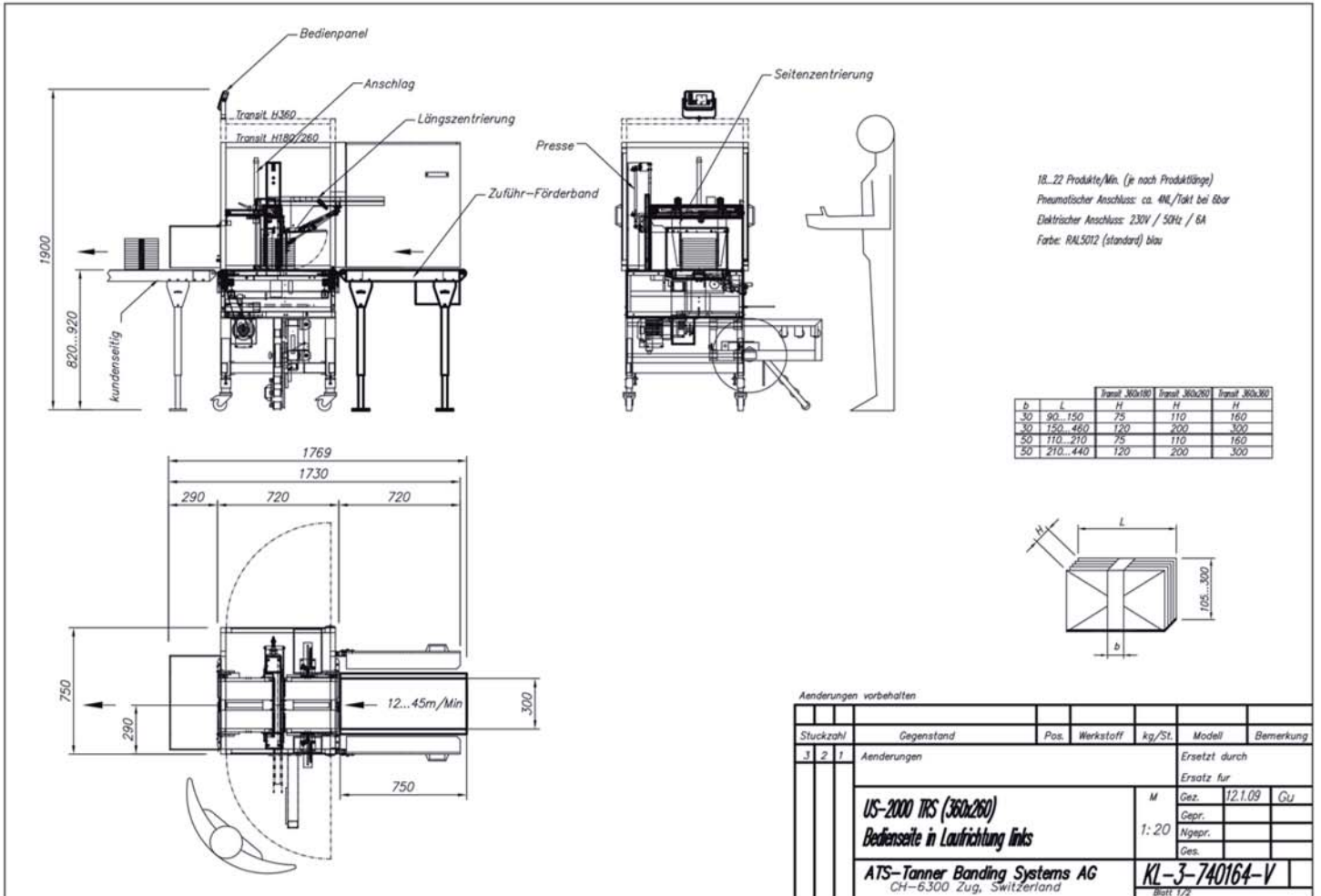

Stabile, ausgerichtete Produkte werden via Förderband in die US-2000 TRS gefördert, wo der Stapel allseitig zentriert und 1- oder 2-fach banderoliert wird.

Steady, aligned products get transported by the input conveyor to the US-2000 TRS. The stack will be centered on all 4 sides and banded once or twice.

