

- Kantenschonendes Banderolieren anspruchsvoller Kartonzuschnitte mit Servo-Motoren
- Autom. Bandrollenwechsel mit Doppelabroller „ABC“
- Allseitenzentrierung
- Ohne Produktionsunterbruch, 24 Takte/Min.
- *Edge-protection banding of delicate carton blanks with servomotors*
- *Automatic band change with double dispenser „ABC“*
- *Alignment from all sides*
- *No production interruption, 24 tacts/min.*

## US-2000 LBM-SW-ABC



Banderoliersystem mit Shuttleworth und autom. Bandwechsler  
*Banding system with shuttleworth and automatic band changer*

Die US-2000 LBM-SW-ABC mit Shuttleworth übernimmt die Produktstapel vom Förderband der Formstanzmaschine und staut diese auf der Friktionsrollenbahn auf. Das Servohandling schiebt bis zu 4 Stapel quer in die Banderoliermaschine ab; mit Positionsberechnung und Allseitenzentrierung. Danach werden die Stapel kantenschonend bänderolier und per Förderband wieder ausgegeben. Diese Anlage garantiert einen kontinuierlichen Warenfluss und erreicht damit eine hohe Effizienz bei maximaler Kosteneinsparung.

*The US-2000 LBM-SW-ABC with Shuttleworth takes over the product stacks from the conveyor belt of the punch machine and accumulates them onto the friction roller conveyor. The servohandling pushes transverse up to 4 stacks into the banding machine; with calculating of the positioning and alignment from all sides. Afterwards they get banded with edge protection and put out by a conveyor belt. This system ensures a continuous flow of goods and achieves therefore high efficiency and maximum cost savings.*

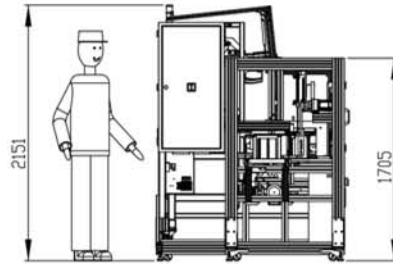
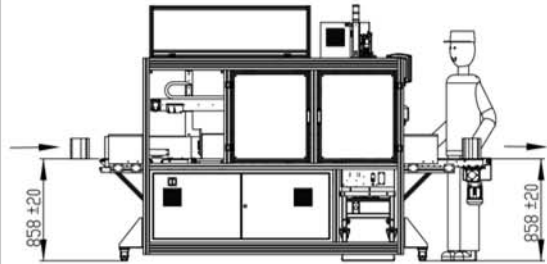

Speed up to 24 bands/min  
dependent on product and infeed  
RAL 5012  
6bar, 3NL/cycle. 70NL/min  
1x208V, 2Ph, 60Hz

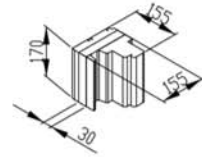

all stacks have the same height

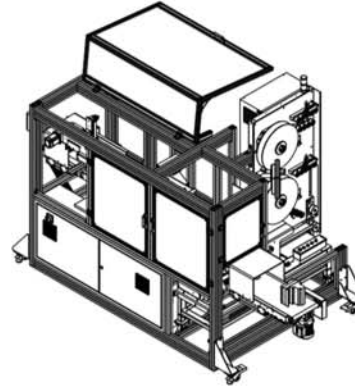
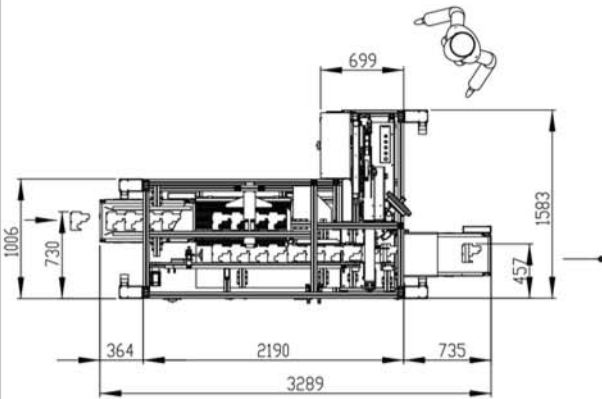

Stück	Gegenstand	Pos.	Material	Behandlung
IV	III	I	Ersetzt durch	
	Änderungen ...		Ersetzt für	
	US-2000 LBM-SW-ABC	Messstab	Gez.	GU
	Teile Nr.: 730048	1:30	Geprüft	01.10.2010
	ATS-Tanner Banding Systems AG	Zeichnungsnummer	Index	
	CH-6300 Zug, Switzerland	KL-730048-00	Blatt	1 von 1 (Format)

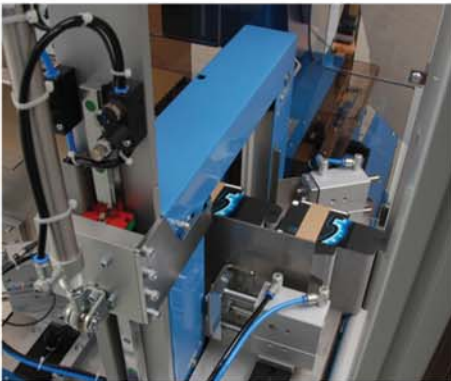

Perfekt ausgerichtete Stapel dank Allseitenzentrierung.  
*Perfect centered stacks thanks to alignment from all sides.*

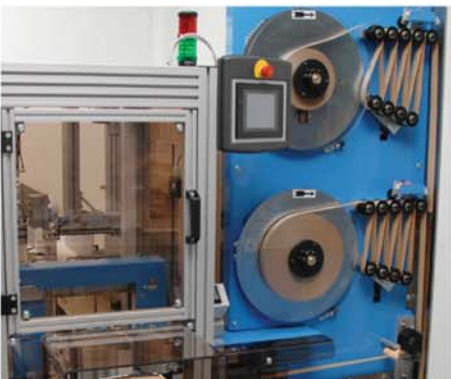

Dank dem automatischen Bandrollenwechsel mit Doppelabroller kann ohne Unterbruch und somit effizienter gearbeitet werden.  
*Due to the automatic band change with double dispenser it can be worked without interruption and therefore more efficient.*

