

- Hochleistungs-Eckschieber mit bis zu 200 Produkten/Min.
- Doppelstrom-Zuführung
- Banderolieren und Kennzeichnen in einem Arbeitsgang (EAN- und 2D-Codes, Artikel-Nr., Datum etc.)
- Eco-Linear-Modul mit DCP-A-Steuerung
- *High performance cornerline with up to 200 products/min.*
- *Double stream infeed*
- *Banding and marking in one operation (EAN and 2D codes, item no., date etc.)*
- *Eco-linear module with DCP-A control unit*

US-2000 CL2-TTP-R



Die Hochleistungs-Banderolieranlage übernimmt Pharma-, Kosmetik- und Foodschachteln auf einem oder zwei Produktströmen. In der Anlage wird die gewünschte Stapelreihe gebildet und anschliessend kantenschonend banderoliert. Kombiniert mit einem Thermotransferdrucker lassen sich aktuelle und individuelle Produktinformationen wie Datum und/oder EAN-Codes direkt auf die Banderole drucken. Je nach Stapelgrösse und Einlaufgeschwindigkeit sind bis 32 Banderolierungen/Min. möglich. Formatänderungen sind schnell eingestellt.

The high performance banding systems takes over pharma, cosmetics and food boxes from one or two product streams. The desired stack row is formed in the system and gets banded with edge protection. Combined with a thermal transfer printer actual and individual product information such as date and/or EAN codes can be printed directly onto the band. Up to 32 bandings/min. are possible depending on the stack size and the feeding speed. Format adjustments are quickly set.

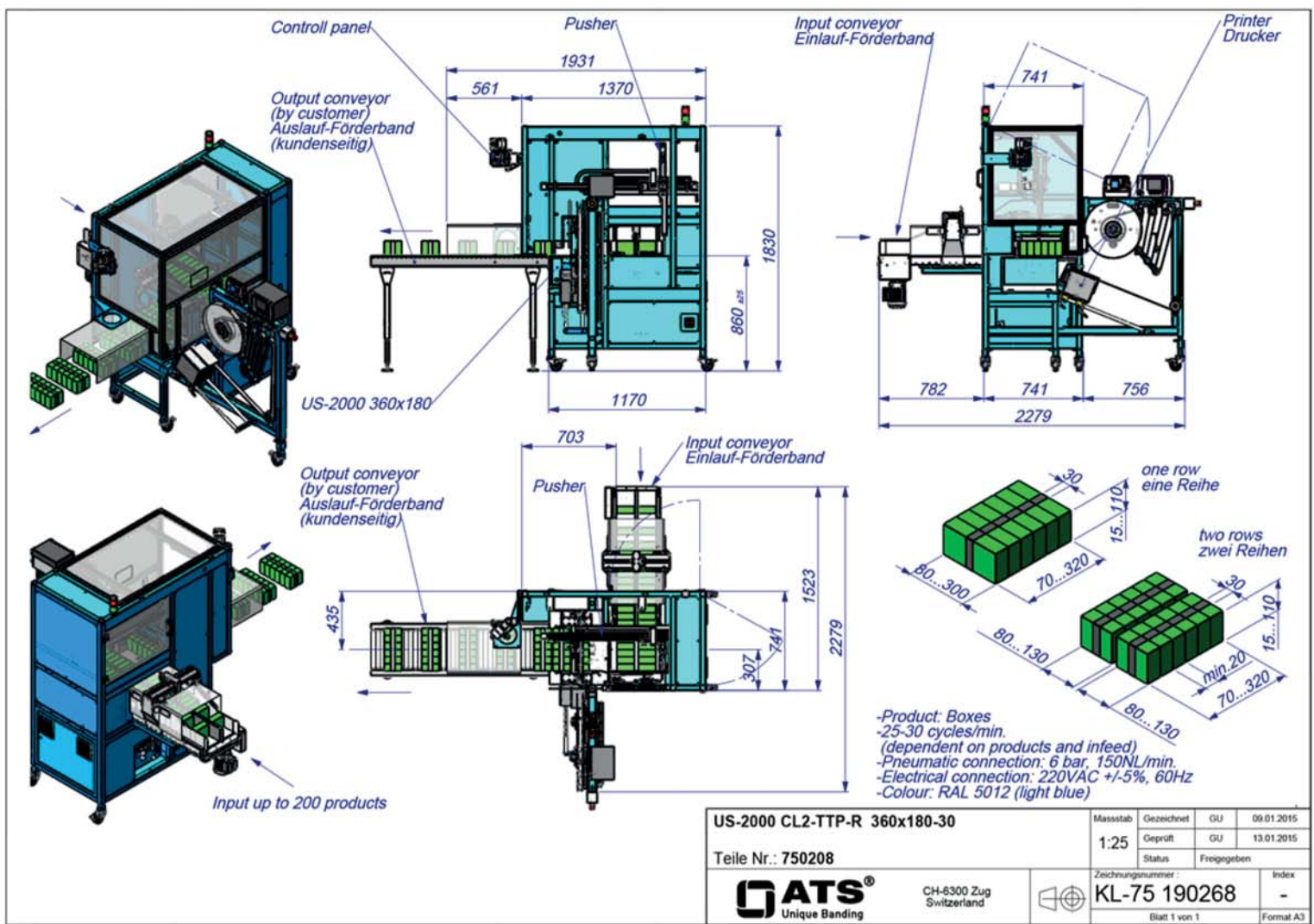

Die Banderolierposition und die Ein- oder Doppelstrom-Zuführung lassen sich am DCP-A-Display einstellen. Unterschiedliche Stapelgrößen sind mittels Schnellverstellung rasch einstellbar. Die Produkte können stehend oder liegend zugeführt werden.

The banding position and the one- or two-stream infeed get set at the DCP-A display. Different stack sizes are quickly set with the rapid adjustment. The products can be delivered vertically or horizontally.



Für Formatänderungen können die Produktführungen über Schnellverstellungen eingestellt werden. Dank Encoder-Steuerung ist eine exakte Fixlänge (patentiert) einstellbar, damit auch weiche Produkte immer gleichmässig sanft oder straff banderoliert werden können. Fixlänge sowie Softspannung lassen sich einfach „teachen“.

For format changes the product guides are adjusted through quick adjustments. Thanks to encoder control an exact fixed length (patented) can be adjusted that even soft products are always banded equally soft or tight. Fixed length and soft tension can be teached easily.

