

- Vertikalmaschine mit beidseitiger Presse
 - Stapelführung mit Schiebetisch
 - Just-in-time Drucker
 - Kurzes Gehäuse für optimale Platzierung des Druckers
 - Anbautisch mit exakter Seitenzentrierung der Stapel
- Vertical machine with press on both sides
 - Stack guidance with sliding table
 - Just-in-time printer
 - Short case for optimal positioning of the printer
 - Extension table with exact side centering of the stack

US-2000 AD-V-TTP



Die einzelnen Stapel werden auf dem Anbautisch perfekt ausgerichtet. Die beidseitige Presse und Seitenzentrierung ermöglicht eine genaue Ausrichtung der Stapel und verhindert ein Verschieben. Das kurze US-Gehäuse garantiert die optimale Platzierung des Online-Banderolendrucks. Der Thermotransferdruck ermöglicht Ihnen, aktuelle und individuelle Produktinformationen, wie z. B. Datum, Kennnummern und Ähnliches direkt auf das eigens dafür abgestimmte Bandmaterial zu drucken. Aus Sicherheitsgründen ist der Betrieb von Schiebetisch und Presse nur im automatischen Modus möglich.

The single stacks will be perfect centered on the extension table. The press on both sides and the side centering allows a precise alignment and avoids sliding of the stacks. The short US case guarantees an optimal positioning of the online band print. The thermal transfer print enables you to print actual and individual product information such as e.g. date, identification number and similar directly onto the especially suitable banding material. For security reasons, the operation of the sliding table and press is only possible in the automatic mode.

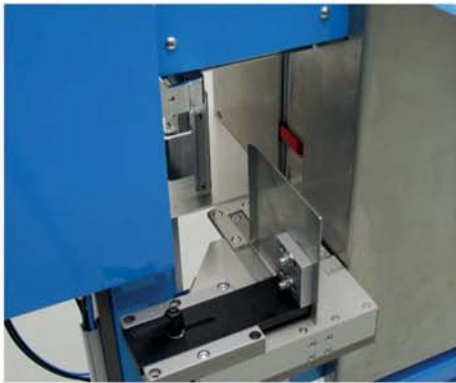
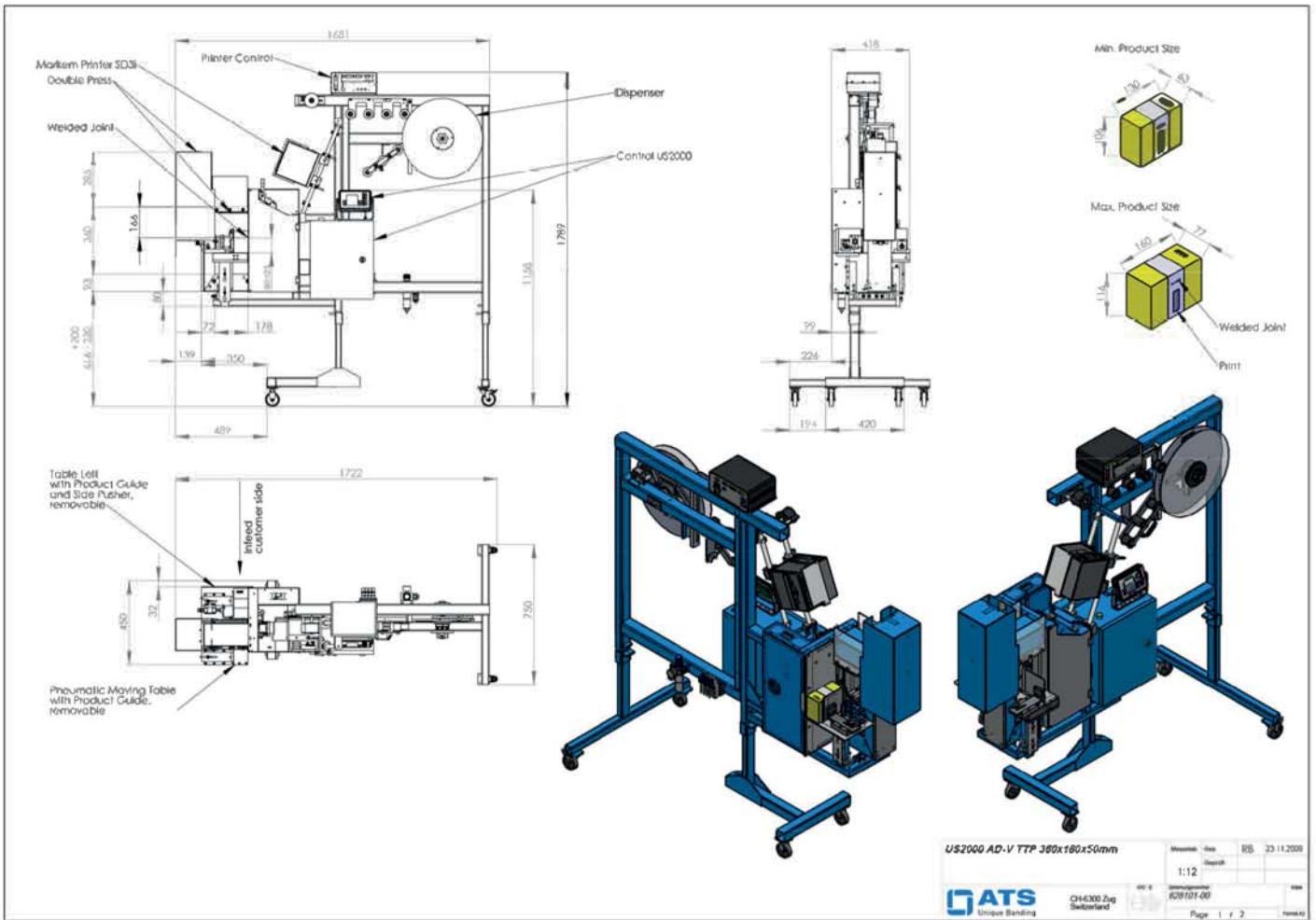

Die vertikale US-2000 ermöglicht das effektive Banderolieren des aufrechten Produktstapels mit einer optimalen Spannung.

The vertical US-2000 allows an effective banding of the upright product stack with an optimal tension.



Der Schiebetisch garantiert ein sauberes Überführen der Produkte. Der eingebaute Anbautisch mit Seitenzentrierung richtet die Stapel gemeinsam mit den beiden Pressen aus.

The sliding table guarantees an exact transfer of the products. The integrated extension table with side centering aligns the stacks together with the press on both sides.

