

- Effiziente Eckschieber-Lösung für Food-Produkte
- Bis 32 Produkte/Min. verarbeitbar, je nach Grösse
- Autom. Produktübernahme von einer Produktionsanlage
- Rostfreie Ausführung für feuchte Umgebung
- Schnellverstellung für einfache Formatumstellung

- *Efficient cornerline-solution for food products*
- *Up to 32 products/min. processable, depending on size*
- *Automatic product takeover from a production line*
- *Stainless steel construction for humid environments*
- *Quick adjustments for simple format changes*

## US-2000 CLL-EM-R



Die Produkte werden direkt ab der Produktionslinie übernommen und in der Eckschieber-Anlage US-2000 CLL-EM-R banderoliert. Nach der Banderolierung wird das Produkt durch das Nachfolgende aus der Anlage gestossen. Je nach Produkt und Einlaufgeschwindigkeit schafft diese Banderolieranlage bis zu 32 Takte/Min. Dank der rostfreien Ausführung ist die Anlage bestens geeignet für feuchte Umgebungen.

*The products are taken over directly from the production line and get banded in the US-2000 CLL-EM-R corner line. After the banding the product gets pushed out of the system by the following one. This banding system processes up to 32 cycles/min. depending on the product and the feeding rate. Thanks to the stainless steel construction the system is ideally suited for humid environments.*

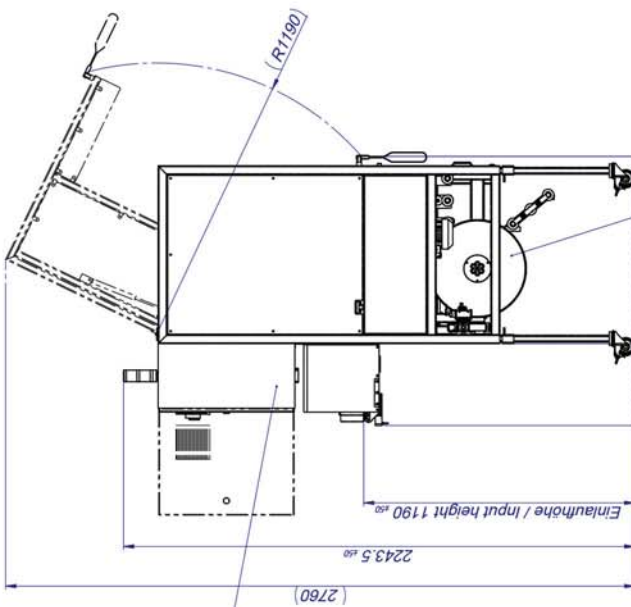
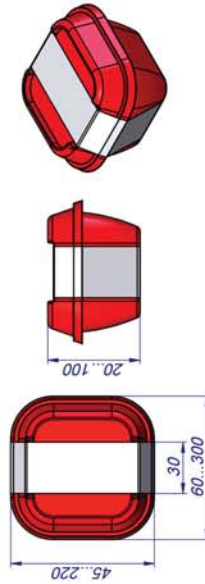
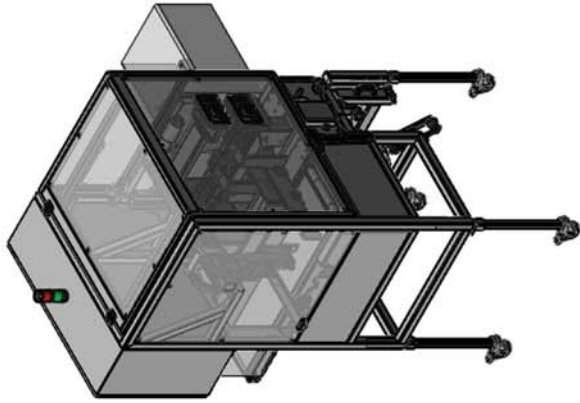

- Leuchte (LED)  
Light module (LED)
- Bedienpanel  
Control panel
- Schallschrank  
Electrical control cabinet
- Schutzabdeckung  
Protection cover
- Schutzabdeckung  
Protection cover

Bandabroller ausziehbar  
Dispenser moveable

Produktinput  
Product Input

US-2000 Banderliermaschine 260x120/30mm  
US-2000 Banding machine 260x120/30mm

Untergestell  
Base frame

Produktführung (Fixkante)  
Product guide (fixed edge)

Einlaufringband  
Input conveyor

Zahnriemenachse  
Toothed belt axis

Produktführung  
Product guide

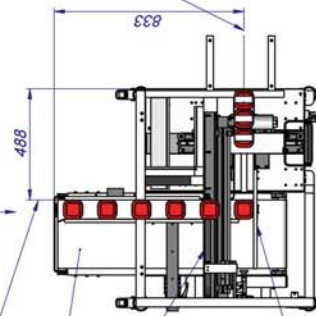

Mitte Produkt  
middle of Product

Produktauslauf  
Product Output

ohne Schutzabdeckung und Schallschrank  
without Protection cover and Electrical control cabinet

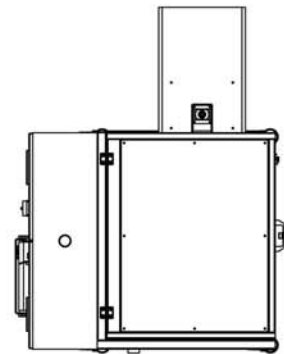

Änderungen vorbehalten  
Subject to change without notice

US-2000 CLL-EM-R Banderlieranlage kpl.  
US-2000 CLL-EM-R banding system compl.

Zeichnungsnummer  
Drawing number

KL-75 192810



CH-6300 Zug  
Switzerland

**GATS**  
Unique Banding

Blatt 1 von 1  
Sheet 1 of 1

Index  
-

Format A3

